



# Инструкция к теплообменнику



**Благодарим за выбор теплообменника MF. Перед использованием теплообменника внимательно прочтите руководство пользователя.**

- Установка
- Эксплуатация

**Как использовать теплообменник “Aquaviva”**

1. Во-первых, определите скорость нагрева воды, обычно при длительном использовании в летний период, требования к подогреву бассейна 1 °F в час (1 °F = 0,56 °C ), но для краткосрочного использования бассейна требуется увеличение температуры до 20°F в час.
2. Рассчитайте объем бассейна.
3. Сверьтесь с таблицей. В зависимости от объема воды и необходимой скорости повышения температуры выберите модель теплообменника и убедитесь, что выходная мощность котла соответствует требованиям таблицы.
4. Рассчитайте коэффициент тепловых потерь, чтобы убедиться, что выходная мощность котла больше, чем коэффициент тепловых потерь, рассчитанный по следующей формуле:

Коэффициент тепловых потерь (БТЕ / час  $\geq$  233,28 x площадь бассейна (м<sup>2</sup>) x требуемая температура воды в бассейне).

**Примечание:** общие требования к температуре воды в бассейне 26°C

Объем бассейна (галлон)	Повышение температуры на 1 °F / час		Повышение температуры на 2 °F/ч	
	Требования к котлу (БТЕ / час)	Модель теплообменника	Требования к котлу (БТЕ / час)	Модель теплообменника
2, 000	16.683	MF-80	33, 366	MF-80
4, ,000	33.366	MF-80	66, 732	MF-80
6, 000	50.049	MF-80	100, 098	MF-135
8, 000	66.732	MF-80	133, 464	MF-135
10, 000	83.415	MF-80	166, 830	MF-200
12, 000	100.098	MF-135	200, 196	MF-260
14, 000	116.781	MF-135	233, 562	MF-260
16, 000	133.464	MF-135	266, 928	MF-400
18, 000	150.147	MF-200	300, 294	MF-400
20, 000	166.830	MF-200	333,660	MF-400
22, 000	183.513	MF-200	368,026	MF-400
24, 000	200, 196	MF-260	400.392	MF-260(2)
26, 000	246,879	MF-260	433.758	MF-260(2)
28, 000	233, 562	MF-260	467.124	MF-260(2)
30, 000	250, 245	MF-260	500.490	MF-260(2)
32,000	250,245	MF-260	533.856	MF-400(2)
34,000	283,611	MF-400	567.222	MF-400(2)
36,000	300,294	MF-400	600.588	MF-400(2)
38,000	316,977	MF-400	633.954	MF-400(2)
40,000	333,660	MF-400	667.920	MF-400(2)
42,000	350,343	MF-400	700.686	MF-400(2)
44,000	367,026	MF-400	734.052	MF-400(2)
46,000	388,709	MF-400	767.418	MF-400(2)

**Тепловая мощность теплообменников**

Модель №	БТЕ/ч	Тепловая мощность кВт	Ккал / ч	Поток горячей воды		Поток горячей воды		Поверхность теплопередачи	
				GPM Dro	Давление	GPM Dro	Давление	Кв фут	м
				Фут	л/мин	Фут	л/мин		
MF-80*	95.000	28	20.00	1.8	30	0.3	25	2	0.2
MF-135	135.000	40	34.00	1.0	25	2.7	200	3.2	0.3
MF-200	200.000	60	51.00	1.7	30	4.5	250	4.8	0.45
MF-260	260.000	75	65.00	2.3	35	6.0	300	6.4	0.60
MF-400	400.000	120	100.00	6.0	50	8.0	360	11.8	1.10

Тепловая мощность основана на разнице температур 60.

Предлагаемая схема установки подходит для бассейнов и гидромассажных ванн.

### Стандартные функции

- Изготовлен из высококачественной нержавеющей стали, устойчивой к коррозии
- Корпус предварительно сформован и аккуратно сварен по шву
- Специально разработанный встроенный ограничитель потока для обеспечения максимального теплообмена
- Конструкция, минимизирующая потерю давления в системе отопления
- Проверен на герметичность с целью обеспечения полной работоспособности
- Благодаря компактному размеру требует небольшого пространства для установки, легкий вес
- Значительная экономия энергии
- Доступен для всех типов бассейнов, спа и гидромассажных ванн
- Оснащен крепежными кронштейнами из нержавеющей стали

### Размеры

#### Модель MF

Модель	A	B	C	D	E	F	G	Вес
№	mm	mm		mm	mm	mm		фунт
MF-80	146	133	G1"	83	292	206	G1½"	6
MF-135	146	133	G1"	83	354	268	G1½"	8
MF-200	146	133	G1"	83	484	398	G1½"	11
MF-260	146	133	G1"	83	612	526	G2"	14
MF-400	146	133	G1"	83	1070	984	G2"	24

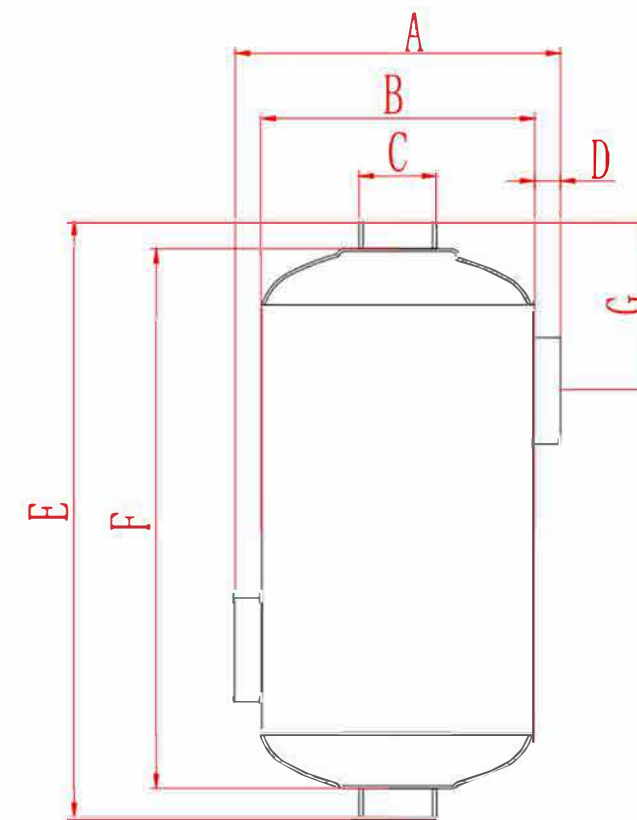

MF-80

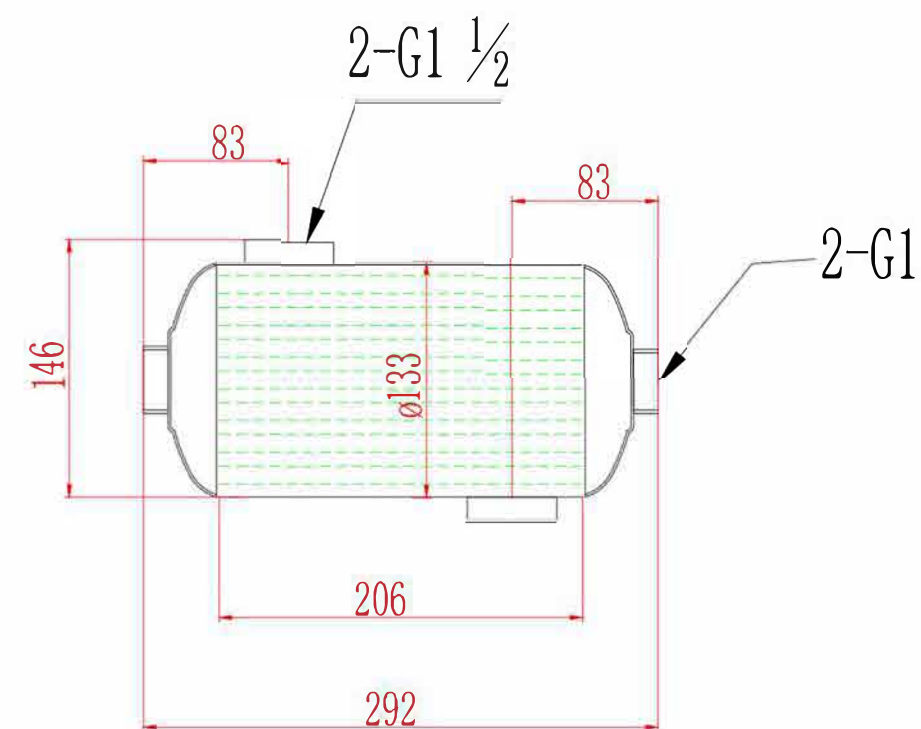

Максимальная рабочая температура 230°F (110 °C)

Максимальное рабочее давление:

- Первичное (1 дюйм) 140psi (1000 кПа) (10 бар)
- Вторичное (1,5 дюйма, 2 дюйма) 140psi (1000 кПа) (10 бар)

Все предохранительные и регулирующие устройства, не указанные здесь, должны быть спроектированы. Соблюдайте правила, применимые в каждом конкретном случае.

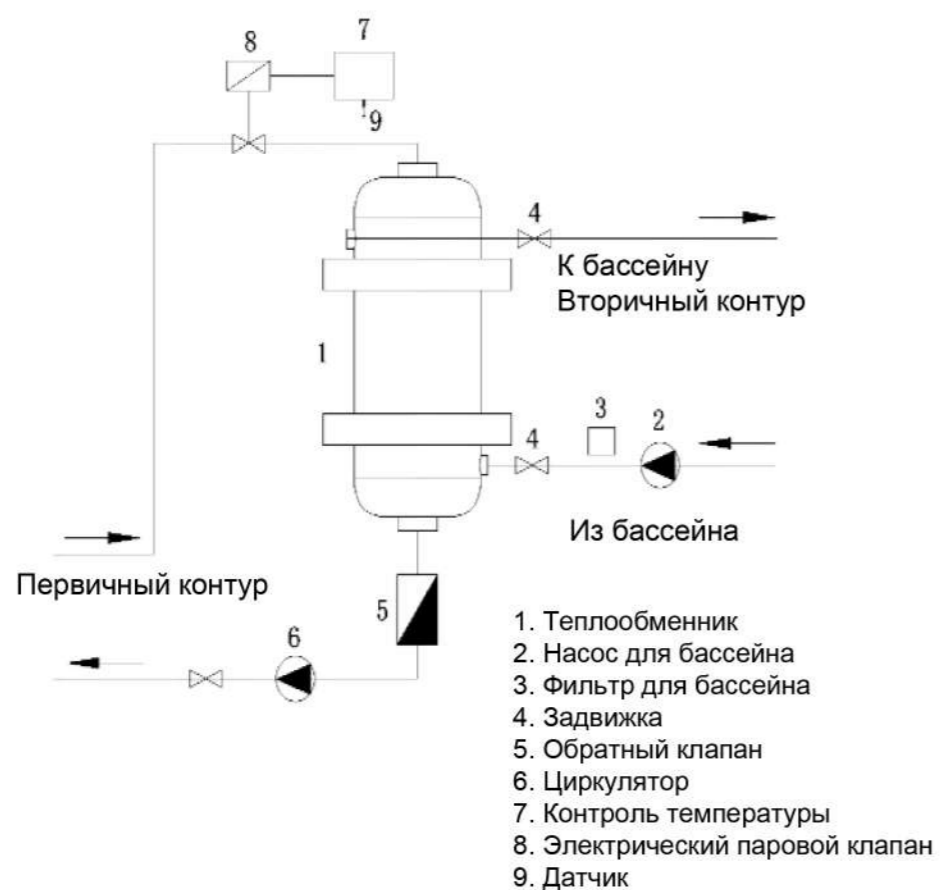
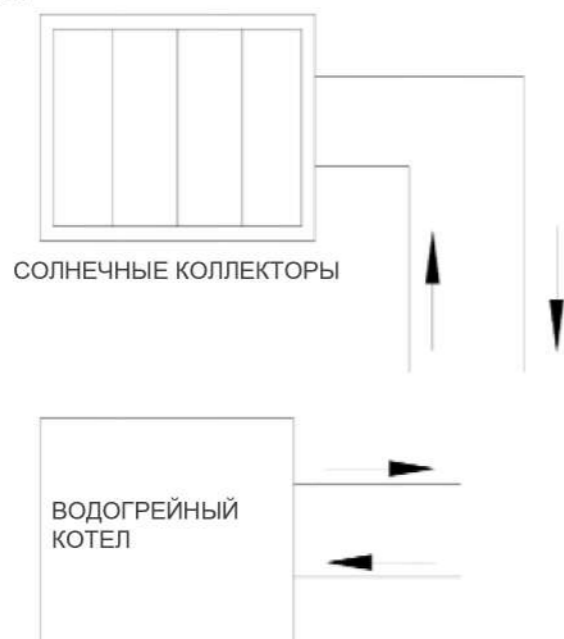

## Теплообменник серии MF

MF80	<input type="checkbox"/>	955 00 БТЕ/ч
MF135	<input type="checkbox"/>	135 000 БТЕ/ч
MF200	<input type="checkbox"/>	200 000 БТЕ/ч
MF260	<input type="checkbox"/>	260 000 БТЕ/ч
MF400	<input type="checkbox"/>	400 000 БТЕ/ч
<input type="checkbox"/>	<input type="checkbox"/>	<input type="text"/>
		<input type="text"/>

Серийный №  
 Максимальное давление 145psi

Макс. температура 230 °F

## ВНИМАНИЕ!



Автоматические хлораторы и дозаторы химикатов



1. Не рекомендуется устанавливать теплообменник из стали 304 марки при установленном хлораторе.
2. Не допускайте скопления химикатов в теплообменнике при выключенном насосе.
3. Неправильно отрегулированные дозаторы приведут к высокой концентрации химических веществ.
4. Хлораторы могут вызвать быструю коррозию теплообменника.
5. Рекомендуется устанавливать теплообменник на бай-пас.
6. Рекомендуемый уровень pH 7,2-7,8 и остаточного хлора 1,0–3,0 ppm.
7. Гарантия не распространяется при использовании воды с химическим составом отличающемся от рекомендуемого.